

## CARATTERISTICHE GENERALI

Il flussostato FCM è stato realizzato per permettere un semplice controllo della portata ed una pronta segnalazione in mancanza di flusso. La parte elettrica è fisicamente separata da quella meccanica e l'azionamento del contatto avviene magneticamente. Il sistema di aggancio a baionetta della testa porta-contatto ne permette, in caso di necessità, la sostituzione senza rimuovere lo strumento dalla propria installazione.

- Non necessita di taratura
- Facilità di sostituzione del contatto elettrico
- Bassa perdita di carico
- Esecuzioni per funzionamento sia verticale che orizzontale
- Impiego su liquidi e gas

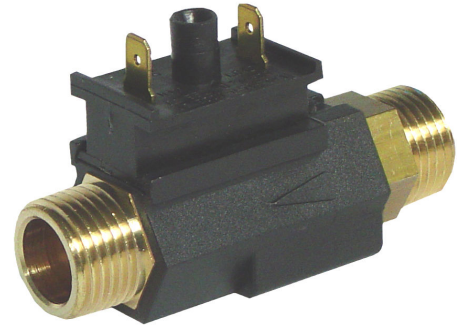

<b>GV</b>		Montaggio verticale con direzione del flusso dal basso verso l'alto
<b>GO</b>		Montaggio orizzontale o verticale con direzione del flusso dal basso verso l'alto

## CARATTERISTICHE TECNICHE Tab.1

			Codice
Corpo	Barra esagonale	Ottone	-
Attacchi di processo	1/2" Gas-M - UNI 228/1		<b>15</b>
Sensore	Pistone stellare	PP	-
Precisione	± 15% sul valore di taratura		-
Temperatura Max.	90 °C		-
Perdita di carico	0,5 bar alla portata max.		-
Portata massima	25 L/min	Tutte le tarature	-
Pressione massima	250 bar (*)		-
Montaggio	Verticale		<b>GV</b>
	Orizzontale		<b>GO</b>
Peso	170 g		-

(\*) Pressioni superiori a richiesta

## TARATURE DISPONIBILI Tab.2

GV			GO			N.
Taratura l/min			Taratura l/min			
Nominale	ON	OFF	Nominale	ON	OFF	
0,8	0,8	0,7	2,5	2,8	1,7	<b>6</b>
1	1,1	1	3	3,3	2	<b>5</b>
1,5	1,7	1,6	4	4,2	2,9	<b>1</b>
2	2,1	2	5	5,2	3,2	<b>2</b>
2,5	2,6	2,4	6	6,3	4,1	<b>3</b>
3	3,2	3,1	7	7,4	4,4	<b>4</b>

## CARATTERISTICHE ELETTRICHE Tab.3

Contatto Reed	N.A.	In assenza di flusso	
Portata contatto	300 V	70 VA	0,5 A
Collegamento	Faston	6,3 mm.	
Cappuccio DIN	IP65	Su richiesta	<b>KIT</b>
Il cappuccio DIN è fornito in kit separato			

## NOMENCLATURA

<b>FCM 3</b>	<b>2,5</b>	<b>15 GV</b>
•		
	•	
		•
<b>KIT/FCM</b>		

Tab.2	Nome + N. di taratura
Tab.2	Taratura nominale l/min
Tab.1	Attacchi di processo + Tipo montaggio
Tab.3	Opzione kit montaggio cappuccio DIN

## DIMENSIONI mm.

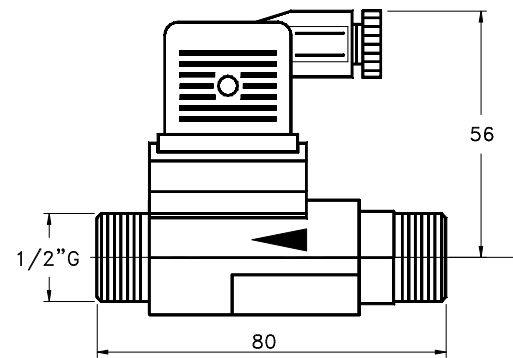
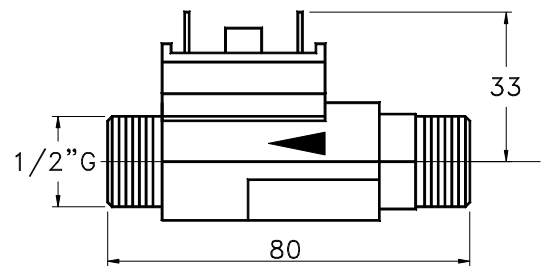

## MONTAGGIO E MANUTENZIONE

Spurgare il circuito idraulico prima dell'installazione. Non montare il flussostato a diretto contatto di superfici ferromagnetiche. Procedere al montaggio avendo cura di utilizzare esclusivamente la chiave esagonale metallica per il fissaggio dei raccordi.

In caso di guasto elettrico sostituire la testa porta-contatto assicurandosi dell'avvenuto aggancio.